

КАТАЛОГ ТОВАРОВ

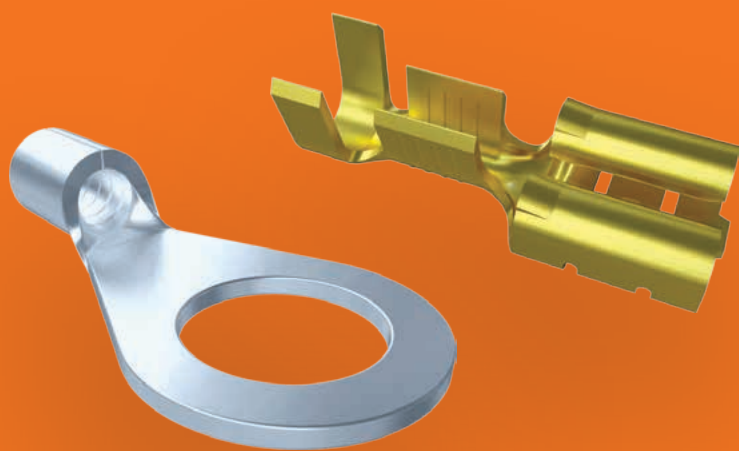
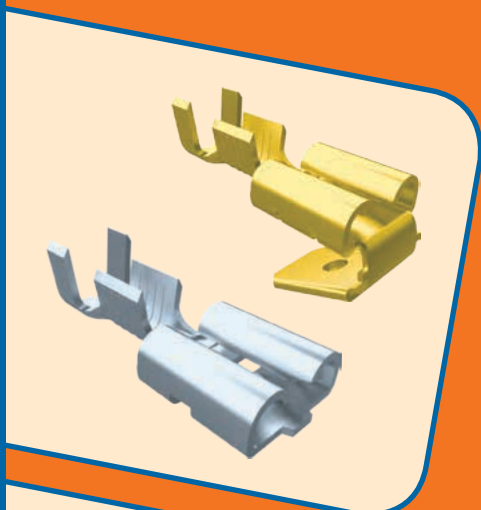

K5

НАКОНЕЧНИКИ

Версия 1.0

Пересмотренное 09/2018



SEZ DK – это словацкая компания, которая имеет более 65 - летнюю историю и традиции в области производства, развития и продажи изделий для электротехнической промышленности. Используя свой основной технической отдел и специальное оборудование, которые обеспечивают конструкцию и производство штампов, механических инструментов не только для SEZ, но и для внезаводских заказчиков. Гальванической отдел обеспечивает поверхностную обработку металлических частей. Компания имеет производственные технологии для литья из металла, возможностью производить пластиковые детали весом 1,3 кг и для внешних компаний.

Ассортимент продукции очень широк. Ассортимент включает в себя промышленные вилки, розетки, штепсельные разветвители, домовые выключатели и розетки, клеммные колодки, клеммы, концевые выключатели, обжимные наконечники, керамические патроны и осветительные приборы, настенные и встраиваемые распределительные щитки, электромонтажные трубы.

По отдельным группам продукции выдаются отдельные каталоги, обозначенные K1 - K10.

Система менеджмента качества компании, которая была оценена и сертифицирована, как отвечающая требованиям ISO 9001:2008. Продукция SEZ DK в настоящее время экспортируется в более чем 28 странах.





SEZ
DOLNÝ KUBÍN

ОБЪЕДИНЕНИЕ ЭНЕРГИЙ

K5

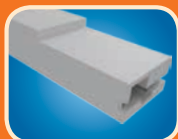

Общая информация 2

Разъемы плоские (мама и папа) 3-5

Изоляционные трубки для плоские разъемы (мама и папа) 6

Штекерные розетки и вилки 7

Кабельные клеммы 8-9

Кабельные клеммы с прижимными шайбами и кабельные клеммы с трубкой 10

Кабельные вилки и клеммы круговые с разрезом 11

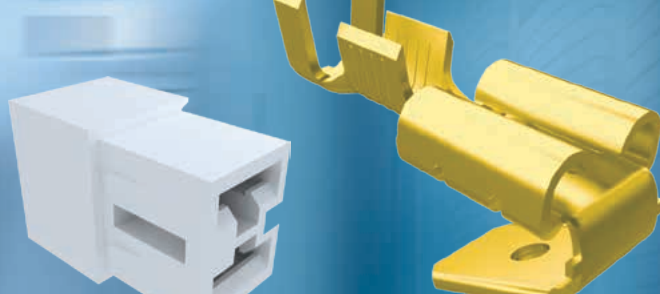

Наконечники

В серии наконечников для запрессовки и соединения медных проводов предлагаем вам следующие изделия:

- ° плоские разъемные соединения и изоляционные трубки как аксессуар для них
- ° многополюсные разъемные соединения
- ° кабельные клеммы круговые с отверстием, вилки и клеммы круговые с разрезом
- ° кабельные муфты

Многолетняя традиция развития данного ассортимента в SEZ DK a.s. обеспечивает соответствие следующим техническим нормам: STN EN 61210, STN 37 1330 и STN 37 1340.

Наконечники изготавливаются из качественных латунных и медных материалов со специально обработанной поверхностью, чтобы предоставлять наименьшее проходное сопротивление и максимальную защиту против коррозии.

Плоские разъемные соединения и аксессуары

Рекомендуемая длина зачистки конца провода от изоляции 6 мм для поперечного сечения проводов 0,5 ÷ 2,5 мм² и 7 мм для большего сечения.

Изоляционные трубки для разъемы плоские (мама) типа 7912-53, 7912-63 и изоляционные трубки для разъемы плоские (папа) типа 7012-53 сделаны из безгалогенного само затухающего полиамида PA 6, который позволяет применять изделия при изменениях температуры окружающей среды от - 20 °C до +75 °C. На провода надеваются перед опрессовки соединительного элемента.

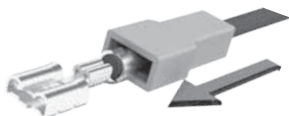

В качестве альтернативы предлагаем вам улучшенное и защищенное патентом решение для изоляционных трубок, надеваемых спереди после опрессовки элемента на провод. Это касается типа 7912-2x, 7912-10.

Вы также можете удобно использовать изоляционную трубку для разъема 7912-30. Данные три группы изделий изготавливаются из безгалогенного огнестойкого полиамида PA 6, который позволяет применять изделия при изменениях температуры окружающей среды от - 20 °C до + 75 °C.

Штекерные розетки и вилки

Разъемы плоские (мама и папа) снабжены специальным выступом, которым входят в многополюсные изоляционные вкладыши и образуют с ними единое целое разъемы – вилку или розетку. В изоляционные трубки разъемы плоские (мама и папа) вкладываются после опрессовки на провод.

Розетки и вилки сконструированы таким образом, что поворот или неправильное включение вилки исключено. Для вашего сведения приводим график зависимости рабочего тока и температуры окружающей среды, на котором легко можно определить максимально возможную нагрузку для конкретной рабочей среды.

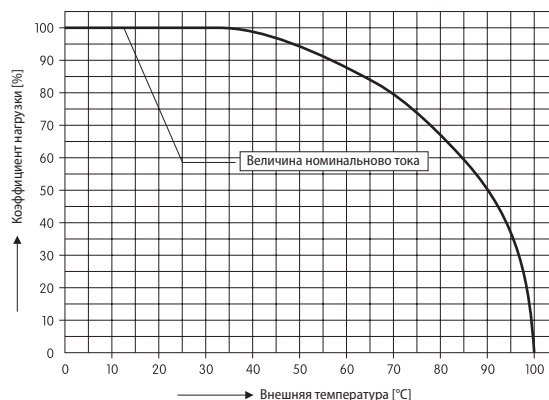

ПРЕДУПРЕЖДЕНИЕ:



Штепсельно-штекерные соединения можно соединять или разъединять только в обесточенном состоянии.

Кабельные клеммы круговые с отверстием, вилки и клеммы круговые с разрезом

Изготавливаются из электролитически чистой листовой меди, луженой гальваническим способом. Они имеют законцовки с закрытым трубкообразным ложем, которое предназначено для опрессовки и фиксированного соединения жестких и многожильных медных проводов.

Концевые муфты

Контактные штырьки 7400-0x позволяют безопасно без помощи пайки соединять с клеммами многожильные медные провода.

Символы, используемые в каталоге



латунь



алюминий



термопласт PA6



медь



сталь



поверхностная обработка пассивацией



поверхностная обработка лужением

/100 упаковка штучная в пачках по 100 шт.

Разъемы плоские (мама и папа)



РАЗЪЕМ ПЛОСКИЙ (МАМА) 7100-ух, 7101-ух, 7102-ух

STN EN 61210



материал латунь



поверхностная обработка пассивацией



поверхностная обработка лужением

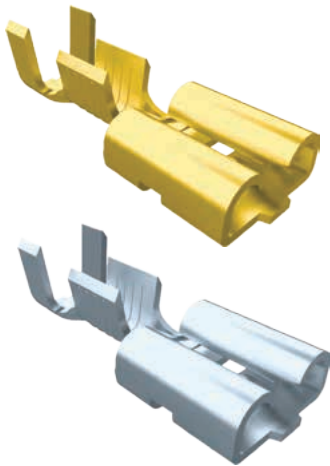

Тип	ПОВЕРХНОСТНАЯ ОБРАБОТКА	Ток (А)	Сечение (мм ²)	Окружающая температура (°C)	Номинальный размер (мм)	Упаковка в пакете (шт)	Размеры (мм)						
							A	C	J	M			
7100-00/100	P	2 ÷ 4	0,35 ÷ 0,5	80	2,8 x 0,5	100	13,8	3,6	6,4	0,25			
7100-10/100	Sn						14	3,8					
7100-01/100	P	4 ÷ 7,5	0,5 ÷ 1				80	4,8 x 0,8	100	16	5,6	6,4	0,32
7100-11/100	Sn									16,5			
7101-01/100	P	4 ÷ 7,5	0,5 ÷ 1	80	6,3 x 0,8	100				16,2	7,6	7,7	0,45
7101-11/100	Sn									18,7			
7101-03/100	P	12 ÷ 15	1,5 ÷ 2,5				70	18,7	100	19,5			
7101-13/100	Sn												
7102-01/100	P	4 ÷ 7,5	0,5 ÷ 1	70	19,5	100							
7102-11/100	Sn												
7102-03/100	P	12 ÷ 15	1,5 ÷ 2,5				70	19,5	100				
7102-13/100	Sn												
7102-05/100	P	18 ÷ 20	4 ÷ 6	70	19,5	100							
7102-15/100	Sn												

M - толщина материала

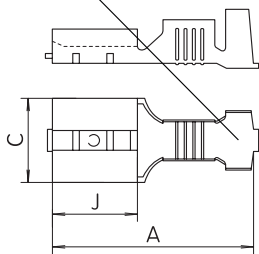

Тип	Изоляционная трубка сзади	Тип	Изоляционная трубка спереди	Тип	Изоляционная трубка	Тип
7102-01		7912-53		7912-2x		7912-30
7102-11		7912-53		7912-2x		
7102-03		7912-63		7912-10		
7102-13		7912-63		7912-10		
7102-05		7912-63		7912-10		
7102-15		7912-63		7912-10		

РАЗЪЕМ ПЛОСКИЙ (ПАПА) 7212-у3

STN EN 61210



материал латунь



поверхностная обработка пассивацией



поверхностная обработка лужением

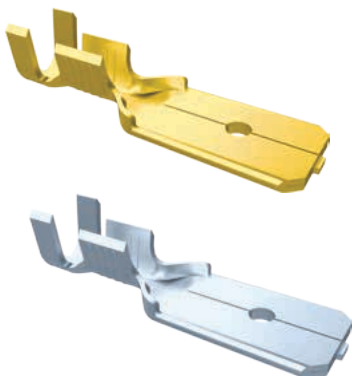

Тип	ПОВЕРХНОСТНАЯ ОБРАБОТКА	Ток (А)	Сечение (мм ²)	Окружающая температура (°C)	Номинальный размер (мм)	Упаковка в пакете (шт)
7212-03/100	P	12 ÷ 15	1,5 ÷ 2,5	80	6,3 x 0,8	100
7212-13/100	Sn					

0,38 - толщина материала

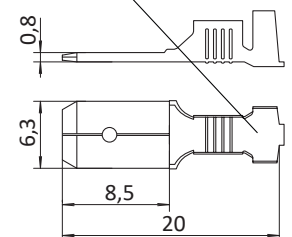

Тип	Изоляционная трубка сзади	Тип	Изоляционная трубка	Тип
7212-03		7012-53		7912-30
7212-13		7012-53		7912-30



РАЗЪЕМ ПЛОСКИЙ (МАМА И ПАПА) 7132-03

STN EN 61210

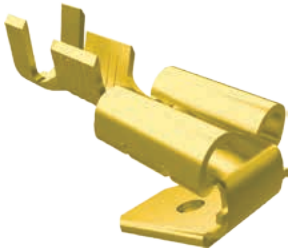

материал латунь



поверхностная обработка пассивацией

M - толщина материала

Тип	Ток (А)	Сечение (мм ²)	Окружающая температура (°C)	Номинальный размер (мм)	Упаковка в пакете (шт)	Размеры (мм)			
						A	C	J	M
7132-03/100	10	1,5 ÷ 2,5	60	6,3 × 0,8	100	19,5	7,6	8	0,4

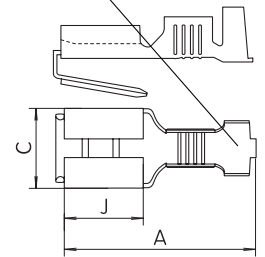

ПРИБОРНЫЙ РАЗЪЕМ ПЛОСКИЙ (ПАПА) 7200-0x/y, 7201-0x/y, 7202-0x/y

STN EN 61210



материал латунь



поверхностная обработка пассивацией



Конструкция А

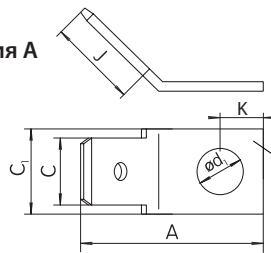

Конструкция В

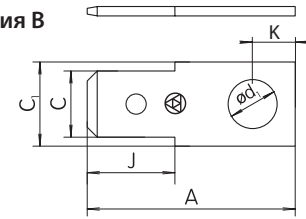

M - толщина материала

Тип	Количество полюсов	Конструкция	Номинальный размер (мм)	Упаковка в пакете (шт)	Размеры (мм)						
					A	C ₁	C	J	K	M	Ød ₁
7200-00/3/100	1	A	2,8 × 0,5	100	13,4	6	2,8	7	3	0,5	M3
7200-01/3/100		B			16						
7201-00/3,5/100	1	A	4,8 × 0,8	100	13,8	7	4,8	6,5	3,5	0,8	M3,5
7201-01/3,5/100		B			16						
7202-00/4/100	1	A	6,3 × 0,8	100	16	8	6,3	8	4	0,8	M4
7202-01/4/100		B			16,2						
7202-00/5/100		A	6,3 × 0,8	100	18	10	6,3	8	5	0,8	M5
7202-01/5/100		B			21						

СДВОЕННЫЙ РАЗЪЕМ ПЛОСКИЙ (ПАПА) 7242-00/5/x (x=количество полюсов) STN EN 61210



7242 - 00/5/4

Тип	Количество полюсов	Ток (А)	Номинальный размер (мм)	Упаковка в пакете (шт)	Размеры (мм)					
					A	C	E	M	Ød ₁	J
7242-00/5/1	1	25	6,3 × 0,8	100	8	6,3	10	0,8	M5	8
7242-00/5/4	4				36,5					

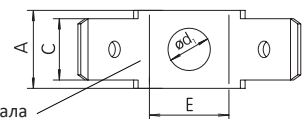
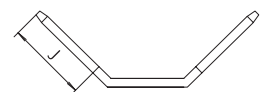

M - толщина материала

Разъемы плоские (мама и папа)



РАЗЪЕМ ПЛОСКИЙ (МАМА) 7122-ух

STN EN 61210

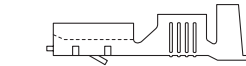

материал латунь

поверхностная обработка пассивацией

поверхностная обработка лужением

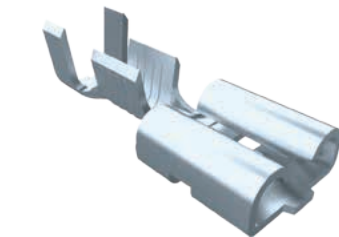
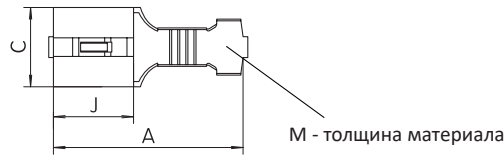

Тип	ПОВЕРХНОСТНАЯ ОБРАБОТКА	Ток (А)	Сечение (мм ²)	Окружающая температура (°C)	Номинальный размер (мм)	Упаковка в пакете (шт)	Размеры (мм)			
							A	C	J	M
7122-01/100		5	0,5 ÷ 1	35	6,3 x 0,8	100	16,2	7,6	7,7	0,45
7122-11/100							18,7			
7122-03/100		12,5	1,5 ÷ 2,5	35	6,3 x 0,8	100	16,2	7,6	7,7	0,45
7122-13/100							18,7			

РАЗЪЕМ ПЛОСКИЙ (ПАПА) 7232-ух

STN EN 61210



материал латунь

поверхностная обработка пассивацией

поверхностная обработка лужением

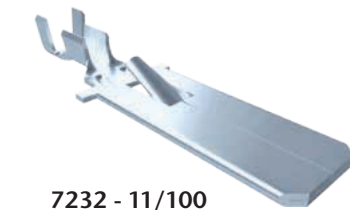
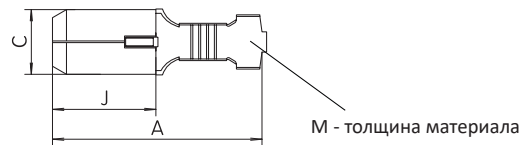

Тип	ПОВЕРХНОСТНАЯ ОБРАБОТКА	Ток (А)	Сечение (мм ²)	Окружающая температура (°C)	Номинальный размер (мм)	Упаковка в пакете (шт)	Размеры (мм)				
							A	B	C	J	M
7232-01/100		5	0,5 ÷ 1	35	6,3 x 0,8	100	26	0,8	6,3	15,5	0,45
7232-11/100							28,7				
7232-03/100		12,5	1,5 ÷ 2,5	35	6,3 x 0,8	100	26	0,8	6,3	15,5	0,45
7232-13/100							28,7				

РАЗЪЕМ ПЛОСКИЙ (ПАПА) ДЛЯ ПЕЧАТНЫХ СХЕМ 7202-у1/2,7

STN EN 61210



материал латунь

поверхностная обработка пассивацией

поверхностная обработка лужением

7202-01/2,7/100

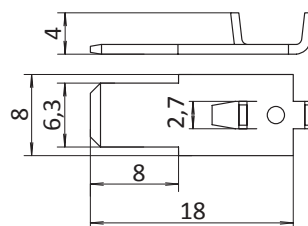

Тип	ПОВЕРХНОСТНАЯ ОБРАБОТКА	Ток (А)	Номинальный размер (мм)
7202-01/2,7/100		16	6,3 x 0,8
7202-11/2,7/100			

Изоляционные трубки для плоские разъемы (мама и папа)



ИЗОЛЯЦИОННАЯ ТРУБКА ДЛЯ РАЗЪЕМ ПЛОСКИЙ (МАМА) ОДНОПРОВОДНОЙ спереди 7912-2x

 материал термопласт

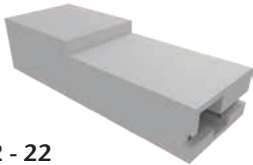

7912 - 22

x = 0/белая x = 2/серый

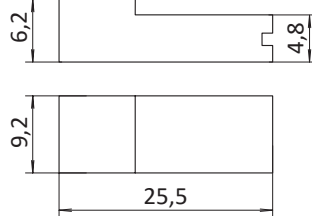

ИЗОЛЯЦИОННАЯ ТРУБКА ДЛЯ РАЗЪЕМ ПЛОСКИЙ (МАМА) ДВУХПРОВОДНОЙ спереди 7912-10

 материал термопласт

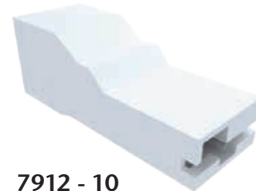

7912 - 10

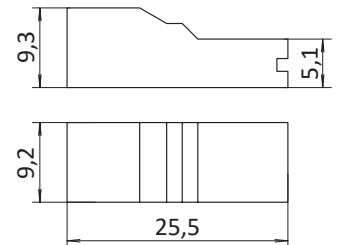

Тип	Разъем плоский (МАМА)	Сечение подводимых проводов (мм ²)
7912-2x	7102-y1	0,5 ÷ 1
	7102-y3	1,5 ÷ 2,5

Изоляционная трубка надевается на провод **после опрессовки** на разъем плоский (мама) **спереди**.

Тип	Разъем плоский (МАМА)	Сечение подводимых проводов (мм ²)
7912-10	7102-y3	2x 0,75 ÷ 1
	7102-y5	2x 2,5; 1x 4 ÷ 6

ИЗОЛЯЦИОННАЯ ТРУБКА ДЛЯ РАЗЪЕМ ПЛОСКИЙ (МАМА) ОДНОПРОВОДНОЙ сзади 7912-53

 материал термопласт



7912 - 53

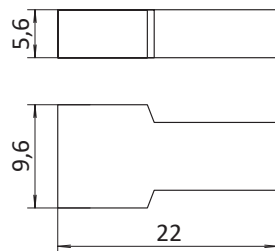

ИЗОЛЯЦИОННАЯ ТРУБКА ДЛЯ РАЗЪЕМ ПЛОСКИЙ (МАМА) ДВУХПРОВОДНОЙ сзади 7912-63

 материал термопласт



7912 - 63

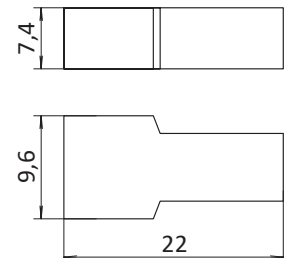

Тип	Разъем плоский (МАМА)	Сечение подводимых проводов (мм ²)
7912-53	7102-y1	0,5 ÷ 1
	7102-y3	1,5 ÷ 2,5

Изоляционная трубка надевается на провод **перед опрессовки** на разъем плоский (папа) **сзади**.

Тип	Разъем плоский (МАМА)	Сечение подводимых проводов (мм ²)
7912-63	7102-y3	2x 0,75 ÷ 1
	7102-y5	2x 2,5; 1x 4 ÷ 6

ИЗОЛЯЦИОННАЯ ТРУБКА ДЛЯ РАЗЪЕМ ПЛОСКИЙ (ПАПА) сзади 7012-53

 материал термопласт

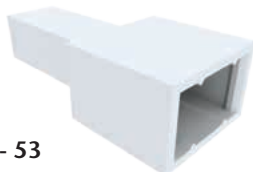

7012 - 53

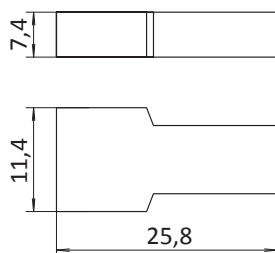

ИЗОЛЯЦИОННАЯ ТРУБКА ДЛЯ РАЗЪЕМ ПЛОСКИЙ спереди 7912-30

 материал термопласт

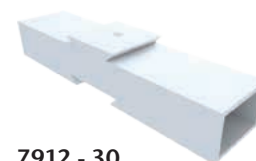

7912 - 30

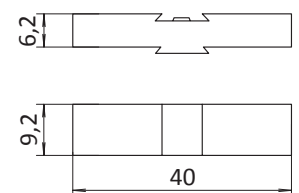

Тип	Разъем плоский (ПАПА)	Сечение подводимых проводов (мм ²)
7012-53	7212-y3	0,5 ÷ 2,5

Изоляционная трубка 7012-53 надевается на провод **перед опрессовки** на разъем плоский (папа) **сзади**.

Изоляционная трубка 7912-30 надевается на провод **спереди после опрессовки** на разъем плоский (папа и мама).

Тип	Разъемы (ПАПА и МАМА)	Сечение подводимых проводов (мм ²)
7912-30	7102, 7212	0,5 ÷ 2,5

Штекерные розетки и вилки



ШТЕКЕРНАЯ РОЗЕТКА – НЕФИКСИРОВАННОЕ СОСТОЯНИЕ 79x2-00 (x = количество полюсов)

материал термопласт



7962 - 00

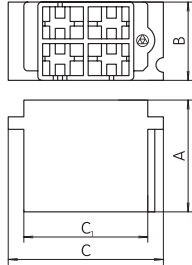

Тип	Количество полюсов	Номинальный размер (мм)	Упаковка (шт)	Размеры (мм)			
				A	B	C	C1
7942-00	4	6,3 x 0,8	1000	25	17	34,7	23,4
7962-00	6			24,5	16,3	38	28,6

ШТЕКЕРНАЯ ВИЛКА – НЕФИКСИРОВАННОЕ СОСТОЯНИЕ 70x2-00 (x = количество полюсов)

материал термопласт



7062 - 00

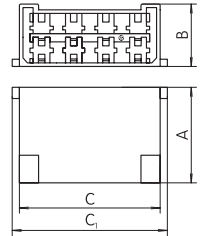

Тип	Количество полюсов	Номинальный размер (мм)	Упаковка (шт)	Размеры (мм)			
				A	B	C	C1
7042-00	4	6,3 x 0,8	1000	32,5	17,2	27,5	32,6
7062-00	6				18	31,4	35,4
7082-00	8					40,6	44,6

ШТЕКЕРНАЯ РОЗЕТКА – ФИКСИРОВАННОЕ СОСТОЯНИЕ 79x2-10 (x = количество полюсов)

материал термопласт



7962 - 10

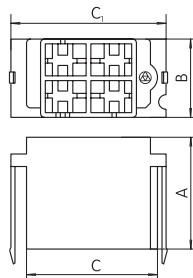

Тип	Количество полюсов	Номинальный размер (мм)	Упаковка (шт)	Размеры (мм)			
				A	B	C	C1
7942-10	4	6,3 x 0,8	1000	25	17	34,7	23,4
7962-10	6			24,5	16,3	38	28,6
7982-10	8			47,3	37,8		

ШТЕКЕРНАЯ ВИЛКА – ФИКСИРОВАННОЕ СОСТОЯНИЕ 70x2-10 (x = количество полюсов)

материал термопласт



7062 - 10

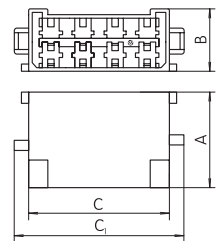

Тип	Количество полюсов	Номинальный размер (мм)	Упаковка (шт)	Размеры (мм)			
				A	B	C	C1
7042-10	4	6,3 x 0,8	1000	32,5	17,2	27,5	37,2
7062-10	6				18	31,4	40,5
7082-10	8					40,6	49,8

ШТЕКЕРНАЯ РОЗЕТКА – КОМБИНИРОВАННОЕ СОСТОЯНИЕ 7922-00

материал термопласт

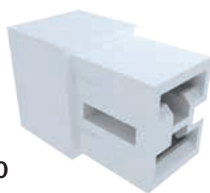

7922 - 00

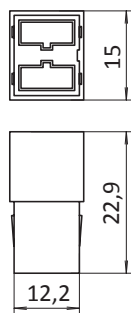

Тип	Количество полюсов	Номинальный размер (мм)	Упаковка (шт)
7922-00	2	6,3 x 0,8	3000

ШТЕКЕРНАЯ ВИЛКА – КОМБИНИРОВАННОЕ СОСТОЯНИЕ 7022-00

материал термопласт

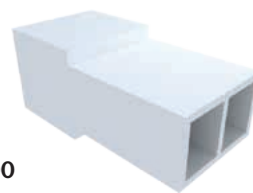

7022 - 00

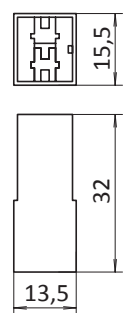

Тип	Количество полюсов	Номинальный размер (мм)	Упаковка (шт)
7022-00	2	6,3 x 0,8	3000



КАБЕЛЬНЫЕ КЛЕМЫ – ДЛЯ СПАЙКИ 7600-х/у (у = болт)



материал латунь



поверхностная обработка лужением

STN 37 1341, STN 37 1340, класс 3



Применение: для гибкие Си провода

Тип	Ток (А)	Сечение (мм ²)	Болт (мм)	УПАКОВКА В ПАКЕТЕ (шт)	РАЗМЕРЫ (мм)						
					L _{max}	J _{max}	Ød	Ød ₁ (N)	D	d ₂ max	M
7600-02/03/100	26	1,5	3	100	8	16	3,2	1,8	8,5	0,36	0,5
7600-02/04/100			4		6	13	4,3		10,5		
7600-03/04/100	36	2,5	4	100	8	15	4,3	2,3	10,5	0,46	0,5
7600-03/05/100			5			19	5,3		12,5		
7600-03/06/100			6			20	6,4		15,5		
7600-04/04/100	50	4	4	100	10	20	4,3	3	10,5	0,6	0,8
7600-04/05/100			5			19	5,3		12,5		
7600-04/06/100			6			22	6,4		15,5		
7600-04/08/100			8			25	8,4		19,5		
7600-05/05/100	63	6	5	100	12	23	5,3	3,6	13	0,72	1
7600-05/06/100			6			24	6,4		15,5		
7600-05/08			8			27	8,4		19,5		
7600-05/10			10			29	10,5		24,5		
7600-06/06	86	10	6	1	14	29	6,4	4,5	15,5	0,9	1
7600-06/08			8			29	6,4		19,5		
7600-06/10			10			32	8,4		24,5		
7600-06/12			12			35	10,5		30,5		
7600-07/06	117	16	6	1	16,5	31	6,4	5,5	15,5	1,1	1,2
7600-07/08			8			32	8,4		19,5		
7600-07/10			10			34	10,5		24,5		
7600-07/12			12			36	13		30,5		
7600-08/08	155	25	8	1	19	36	8,4	7	19,5	1,4	1,6
7600-08/10			10			38	10,5		24,5		
7600-08/12			12			42	13		30,5		
7600-09/08	192	35	8	1	21	40	8,4	8,5	19,5	1,7	1,8
7600-09/10			10			41	10,5		24,5		
7600-09/12			12			43	13		30,5		
7600-10/10	240	50	10	1	23	44	10,5	9,6	24,5	1,9	2
7600-10/12			12			46	13		30,5		
7600-11/10	300	70	10	1	25,5	48	10,5	11,2	24,5	2,2	2,5
7600-11/12			12			51	13		30,5		
7600-12/10	365	95	10	1	28,5	52	10,5	13,8	24,5	2,7	3
7600-12/12			12			54	13		30,5		
7600-12/16			16			56	17		36		
7600-13/12	425	120	12	1	31	58	13	15,2	30,5	3	4
7600-13/16			16			61	17		36		
7600-14/12	480	150	12	1	33	61	13	17	31	3,4	4
7600-14/16			16			64	17		36		

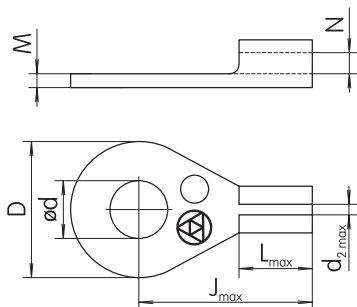

КАБЕЛЬНЫЕ КЛЕМЫ С ОТВЕРСТИЕМ 7610-0x/y (y = болт)

Cu материал медь **Sn** поверхностная обработка лужением STN 37 1364, STN 37 1340, класс 2

Применение: для жесткие и гибкие Cu провода

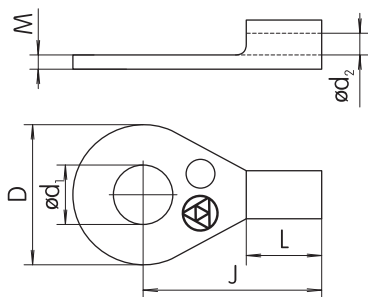

Тип	Ток (А)	Сечение (мм ²)	Болт (mm)	Упаковка в пакете (шт)	РАЗМЕРЫ (мм)							
					Ød _{2 min}	Ød _{1 min}	D	L	J	M		
7610-01/03/100	12 ÷ 20	0,5 ÷ 1	3	100	1,6	3,2	6	5	11	0,8		
7610-01/3,5/100			3,5			3,7						
7610-01/04/100			4			4,3					8	12
7610-01/05/100			5			5,3					10	13
7610-03/03/100	26 ÷ 36	1,5 ÷ 2,5	3	100	2,3	3,2	6	5	11	0,8		
7610-03/3,5/100			3,5			3,7						
7610-03/04/100			4			4,3					8	12
7610-03/05/100			5			5,3					10	14
7610-03/06/100			6			6,5					11	16
7610-03/08/100			8			8,4					14	17
7610-05/04/100	50 ÷ 63	4 ÷ 6	4	100	3,6	4,3	8	6	14	1		
7610-05/05/100			5			5,3					10	15
7610-05/06/100			6			6,5					11	16
7610-05/08/100			8			8,4					14	19
7610-05/10/100	10	10,5	18	13								
7610-06/05/100	86	10	5	100	4,5	5,3	10	8	16	1,1		
7610-06/06/100			6			6,5					11	17
7610-06/08/100			8			8,4					14	20
7610-06/10/100			10			10,5					18	21
7610-06/12/100			12			13					22	23

КАБЕЛЬНЫЕ КЛЕМЫ С ОТКРЫТОЙ ТРУБКОЙ 7613-х/y (y = болт)

Cu Zn материал латунь **Sn** поверхностная обработка лужением STN 37 1364, STN 37 1340, класс 2

P поверхностная обработка пассивацией

Применение: для гибкие Cu

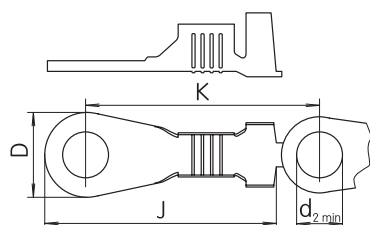

Тип	ПОВЕРХНОСТНАЯ ОБРАБОТКА	Ток (А)	Сечение (мм ²)	Болт (mm)	Упаковка в пакете (шт)	РАЗМЕРЫ (мм)			
						Ød _{2 min}	D	J	K
7613-10/04/100	Sn	12	0,25 ÷ 0,5	4	100	4,3	8	19,2	21,2
7613-11/04/100		26 ÷ 36	0,5 ÷ 1	4	100	4,3	8	20,3	22,3
7613-01/04/100	P	26 ÷ 36	0,5 ÷ 1	4	100	4,3	8	20,3	22,3
7613-11/06/100	Sn	26 ÷ 36	0,5 ÷ 1	6	100	6,4	9,6	21,3	23,3
7613-13/04/100			1,5 ÷ 2,5	4		4,3	8	20,3	22,3
7613-03/04/100	P	26 ÷ 36	1,5 ÷ 2,5	4	100	4,3	8	20,3	22,3
7613-03/05/100				5		5,3	9,5	20,3	22,3



КАБЕЛЬНЫЕ КЛЕМЫ С ПРИЖИМНЫМИ ШАЙБАМИ 758x-y



Cu материал медь **Sn** поверхностная обработка лужением STN 37 1347, STN 37 1340, класс 4

Fe материал сталь

Применение: для жесткие и гибкие Cu проводы

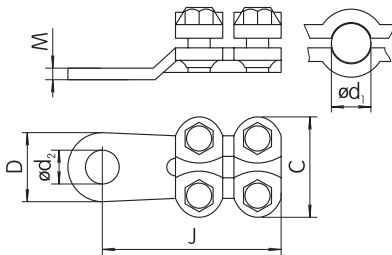

Тип	Ток (А)	Сечение (мм²)	Болт (мм)	УПАКОВКА В ПАКЕТЕ (шт)	РАЗМЕРЫ (ММ)					
					J	C	Ød ₁	Ød ₂	D	M
7580-07	117	16	6	1	25	20,5	6,4	5,25	11	2,5
7580-08	155	25	8	1	30	25	8,4	6,75	15	3
7580-09	192	35	8	1	35	27	8,4	8,25	15	3
7585-10	240	50	10	1	45	28	10,5	9,35	19	3,5
7585-11	300	70	10	1	50	30	10,5	11,25	21	4
7585-12	365	95	12	1	57	32	13	13,35	24	5
7585-13	425	120	12	1	60	40	13	14,8	24	5
7585-14	480	150	16	1	65	42	17	16,25	30	5

КАБЕЛЬНЫЕ КЛЕМЫ С ТРУБКОЙ K x/y (y = болт)



Cu материал медь **Sn** поверхностная обработка лужением STN 37 1330, STN 37 1340, класс 1

Применение: для гибкие Cu проводы

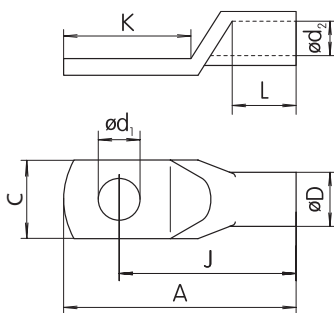

Тип	Ток (А)	Сечение (мм²)	Болт (мм)	УПАКОВКА В ПАКЕТЕ (шт)	РАЗМЕРЫ (ММ)							
					A	J	L	K	C	Ød ₁	Ød ₂	ØD
K 16/6	117	16	6	1	33	26	13	15	12	6,5	5,5	8,5
K 25/8	155	25	8	1	40	31	15	18,5	16	8,5	7	10
K 35/8	192	35	8	1	43	34	17	18,5	18	8,5	8,5	12
K 50/10	240	50	10	1	51	39	19	22,5	20	10,5	10	14
K 70/10	300	70	10	1	57	44	21	24,5	23	10,5	12	16,5
K 95/10	365	95	10	1	61	47	24	24,5	26	10,5	13,5	18
K 120/12	425	120	12	1	64	50	26	24,5	29	13	15	19,5
K 150/12	480	150	12	1	66	54	29	25	31	13	16,5	21
K 185/16	542	185	16	1	76	60	30	32	35	17	19	24
K 240/16	640	240	16	1	94	74	38	40,5	38	17	21	26

КАБЕЛЬНЫЕ МУФТЫ 7400-x



Cu материал медь **Sn** поверхностная обработка лужением STN 37 1366, STN 37 1340, класс 2

Применение: для гибкие Cu проводы

Тип	Ток (А)	Сечение (мм²)	УПАКОВКА В ПАКЕТЕ (шт)	РАЗМЕРЫ (ММ)				
				Ød _{1 min}	A	L _{max}	J	M
7400-01/100	20	0,5 ÷ 1	100	1,6	17	1,9	5	0,8
7400-03/100	26 ÷ 36	1,5 ÷ 2,5	100	2,3	17	1,9	5	0,8
7400-05/100	50 ÷ 63	4 ÷ 6	100	3,6	20	2,7	6	1
7400-06/100	86	10	100	4,5	22	2,4	8	1,1

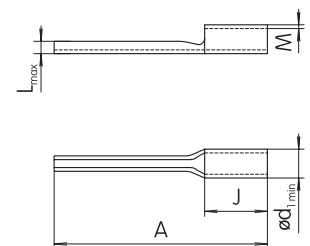

Кабельные вилки, клеммы круговые с разрезом и шайбы



КАБЕЛЬНЫЕ ВИЛКИ 7611-0x/y (y = болт)

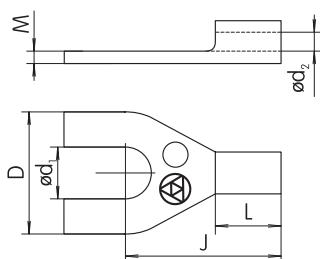

материал медь



поверхностная обработка лужением

STN 37 1363, STN 37 1340, класс 2

Применение: для жесткие и гибкие Cu провода

Тип	Ток (А)	Сечение (мм ²)	Болт (мм)	УПАКОВКА В ПАКЕТЕ (шт)	РАЗМЕРЫ (мм)					
					Ød _{2 min}	Ød _{1 min}	D	L	J	M
7611-01/03/100	12	0,25 ÷ 0,5	3	100	1,6	3,2	6	5	11	0,8
7611-01/04/100	12 ÷ 20	0,5 ÷ 1	4	100	1,6	4,3	8	5	12	0,8
7611-03/03/100	26 ÷ 36	1,5 ÷ 2,5	3	100	2,3	4,3	6	5	11	0,8
7611-03/04/100			4				8		12	
7611-03/05/100			5				10		14	
7611-05/05/100	50 ÷ 63	4 ÷ 6	5	100	3,6	5,3	10	6	15	1
7611-05/06/100			6				11		16	

КАБЕЛЬНЫЕ КЛЕММЫ КРУГОВЫЕ С РАЗРЕЗОМ 7612-0x/y (y = болт)

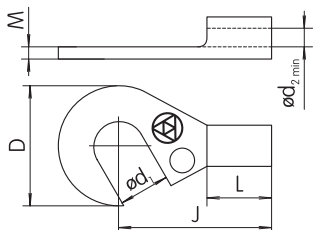

материал медь



поверхностная обработка лужением

STN 37 1367, STN 37 1340, класс 2

Применение: для жесткие и гибкие Cu провода

Тип	Ток (А)	Сечение (мм ²)	Болт (мм)	УПАКОВКА В ПАКЕТЕ (шт)	РАЗМЕРЫ (мм)					
					Ød _{2 min}	Ød _{1 min}	D	L	J	M
7612-03/04/100	26 ÷ 36	1,5 ÷ 2,5	4	100	2,3	4,3	8	5	12	0,8
7612-03/05/100			5						10	
7612-05/08/100	50 ÷ 63	4 ÷ 6	8	100	3,6	8,4	14	6	19	1

Al-Cu ШАЙБЫ 7373-х



материал медь



материал алюминий

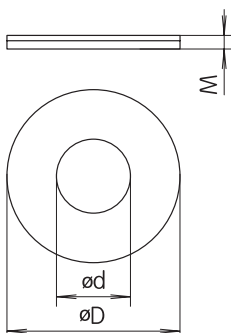
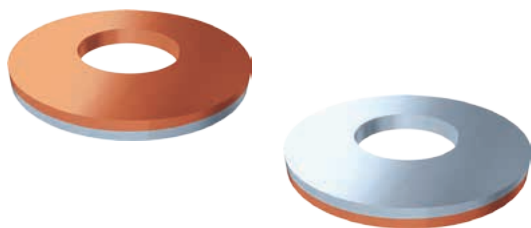

Служит как промежуточное звено для соединения окончаний элементов с разных материалов.

Тип	РАЗМЕРЫ (мм)			УПАКОВКА В ПАКЕТЕ (шт)
	Ød	ØD	M	
7373-01/100	3,5	8	1	100
7373-03/100	4	10,5	1	100
7373-05/100	5	12,5	1	100
7373-07/100	6	14	1	100
7373-08/100	7,5	16	1	100
7373-09/100	8	17	1	100
7373-12/100	11	23	2	100
7373-14	13	28	2	50
7373-16	17	35	2	1
7373-18	23	47	2	1



SEZ

DOLNÝ KUBÍN

ОСНОВНЫЕ ВИДЫ ПРОДУКЦИИ



K1 ПРОМЫШЛЕННЫЕ РОЗЕТКИ И ВИЛКИ

K1.1 ШТЕПСЕЛЬНЫЕ РАЗВЕТВИТЕЛИ И БАРАБАНЫ

K2 ДОМОВЫЕ ВЫКЛЮЧАТЕЛИ И РОЗЕТКИ

K3 КЛЕММНЫЕ КОЛОДКИ И КЛЕММЫ

K4 МОНТАЖНЫЕ КОРОБКИ, САЛЬНИКИ

K5 НАКОНЕЧНИКИ

K6 КОНЦЕВЫЕ ВЫКЛЮЧАТЕЛИ

K8 КЕРАМИЧЕСКИЕ ПАТРОНЫ И ОСВЕТИТЕЛЬНЫЕ ПРИБОРЫ

K9 НАСТЕННЫЕ И ВСТРАИВАЕМЫЕ РАСПРЕДЕЛИТЕЛЬНЫЕ ЩИТКИ

K10 ЭЛЕКТРОМОНТАЖНЫЕ ТРУБЫ



SEZ
DOLNÝ KUBÍN

ОБЪЕДИНЕНИЕ ЭНЕРГИЙ

www.sez.sk



www.gost.ru



www.cenelec.org



www.sgs.com

Производитель:

SEZ DK a. s.,

M. R. Štefánika 1831/46, 026 19 Dolný Kubín, SLOVENSKO

тел: +421 43 5809 404, +421 43 5809 226

факс: +421 43 5809 503

e-mail: sales@sez.biz